



Cutter mélangeur Cutter mélangeur, K35, 3.5 litres, 2 vitesses

REPÈRE # _____

MODELE # _____

NOM # _____

SIS # _____

AIA # _____



603824 (DK35Y3)

K35 - 380-415V/3/50

Caractéristiques principales

- Couteau robuste permettant de liquéfier, mélanger, hacher, émulsionner et préparer de la pâte.
- Lames inclinées et base conique de la cuve assurant un mixage constant.
- Couvercle transparent avec ouverture pour ajouter les ingrédients en cours de préparation
- Fourni avec cuve inox 3.5 L et rotor à lames microdentées
- Les pièces en contact avec les aliments sont démontables et sont lavables au lave-vaisselle.
- Fonction pulse pour un travail de précision et pour broyer de gros morceaux.
- Productivité adaptée pour 10-50 couverts par service.

Construction

- Cuve inox AISI 302 positionnée sur l'arbre central. Cuve fournie avec bec verseur anti-fuite.
- Moteur 2 vitesses : 1 500 et 3 000 tr/min.
- Le couvercle transparent comporte un système de sécurité par contact magnétique.

APPROBATION: _____



Cutter mélangeur Cutter mélangeur, K35, 3.5 litres, 2 vitesses

Avant

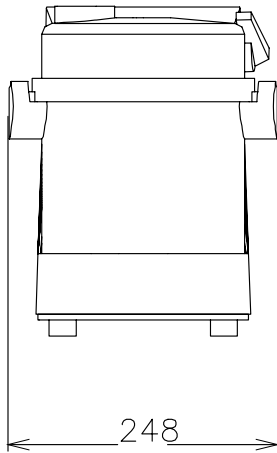

Côté

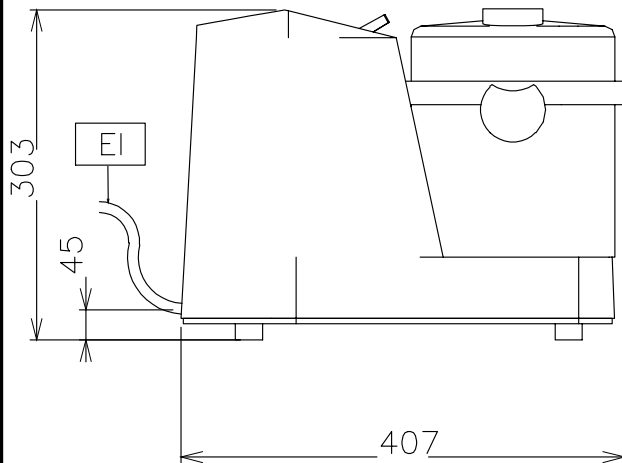

EI = Connexion électrique

Dessus

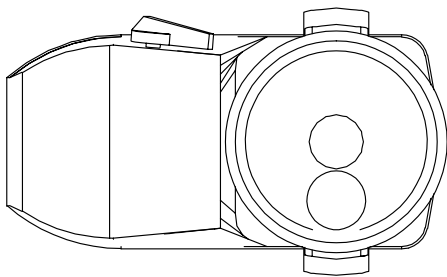

Électrique

Voltage : 380-415 V/3 ph/50 Hz
Total Watts : 0.5 kW

Capacité

Rendement : 1.8 kg/Cycle
Capacité : 3.5 litre

Informations générales

Largeur extérieure : 247 mm
Profondeur extérieure : 407 mm
Hauteur extérieure : 303 mm
Mayonnaise : 1.8 kg
Poids net (kg) : 15.4

Cutter mélangeur
Cutter mélangeur, K35, 3.5 litres, 2 vitesses

La société se réserve le droit de modifier les spécifications techniques sans préavis.



2025.05.16